

# Ćwiczymy umiejętności grafomotoryki - Złotowłosa i trzy misie

Pewnego dnia, Złotowłosa poszła do lasu na spacer i znalazła domek.

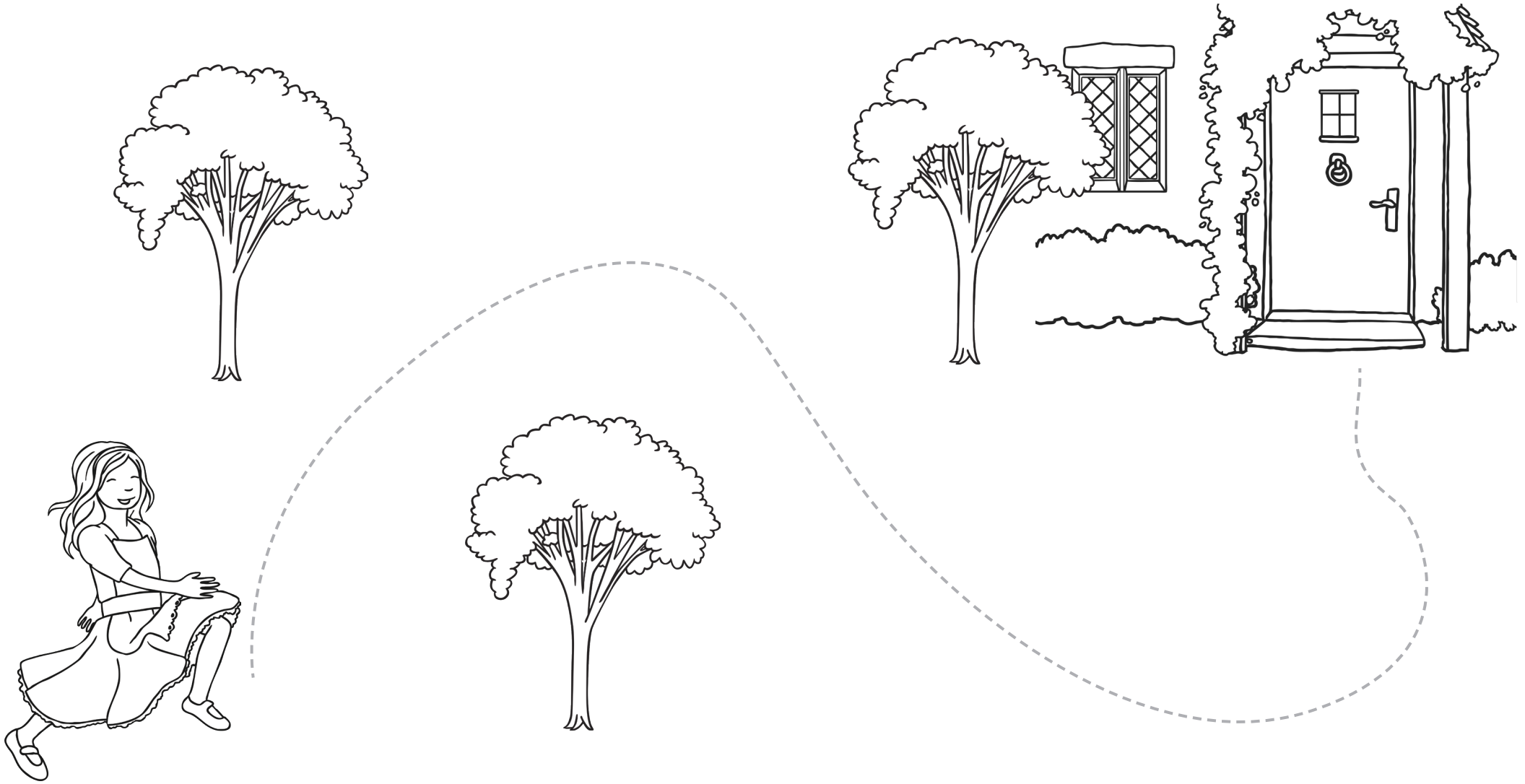

# Ćwiczymy umiejętności grafomotoryki - Złotowłosa i trzy misie

Na stole znajdowały się trzy miski z owsianką. Złotowłosa była głodna, więc zjadła trochę z każdej miski.

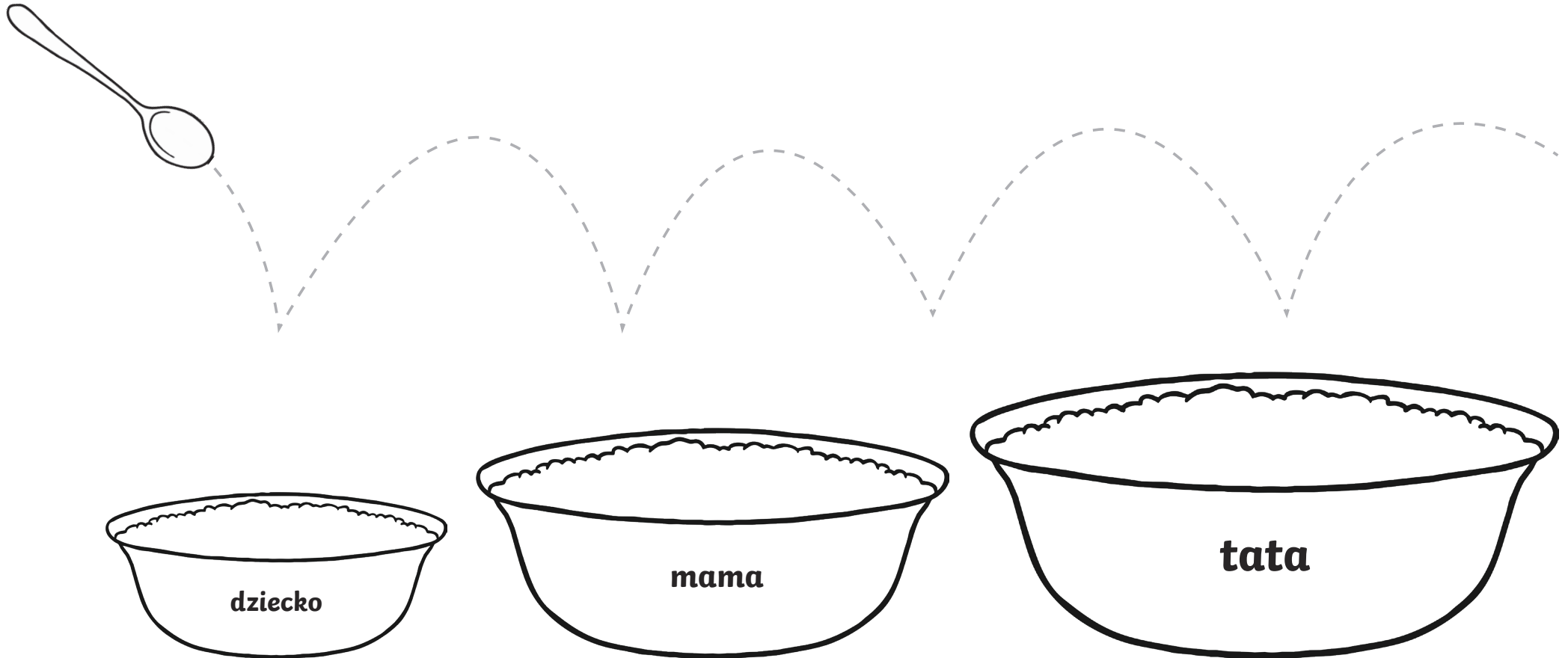

# Ćwiczymy umiejętności grafomotoryki - Złotowłosa i trzy misie

Owsianka z największej miski była najbardziej słona. Z kolei ze średniej, najśodsza. Owsianka z małej miseczki smakowała najlepiej, więc Złotowłosa zjadła wszystko!



# Ćwiczymy umiejętności grafomotoryki - Złotowłosa i trzy misie

Złotowłosa zauważyła trzy krzesła. Była bardzo zmęczona, więc postanowiła usiąść we wszystkich.

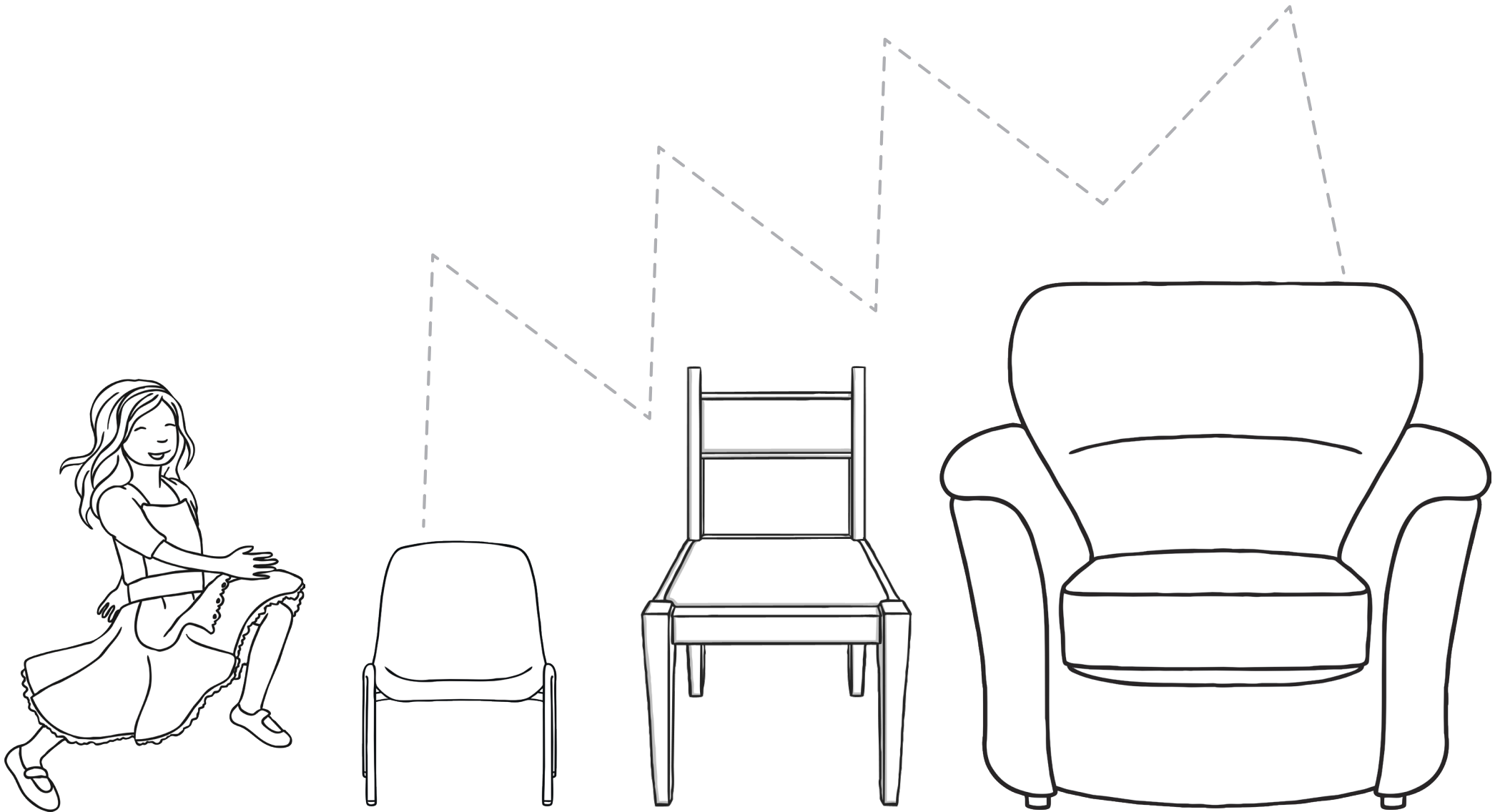

# Ćwiczymy umiejętności grafomotoryki - Złotowłosa i trzy misie

Duże krzesło było zbyt twarde. Średnie było za miękkie. Małe okazało się najlepsze.



# Ćwiczymy umiejętności grafomotoryki - Złotowłosa i trzy misie

Tak szybko jak Złotowłosa usiadła na krześle, aby odpocząć, ono rozpadło się na kawałki.

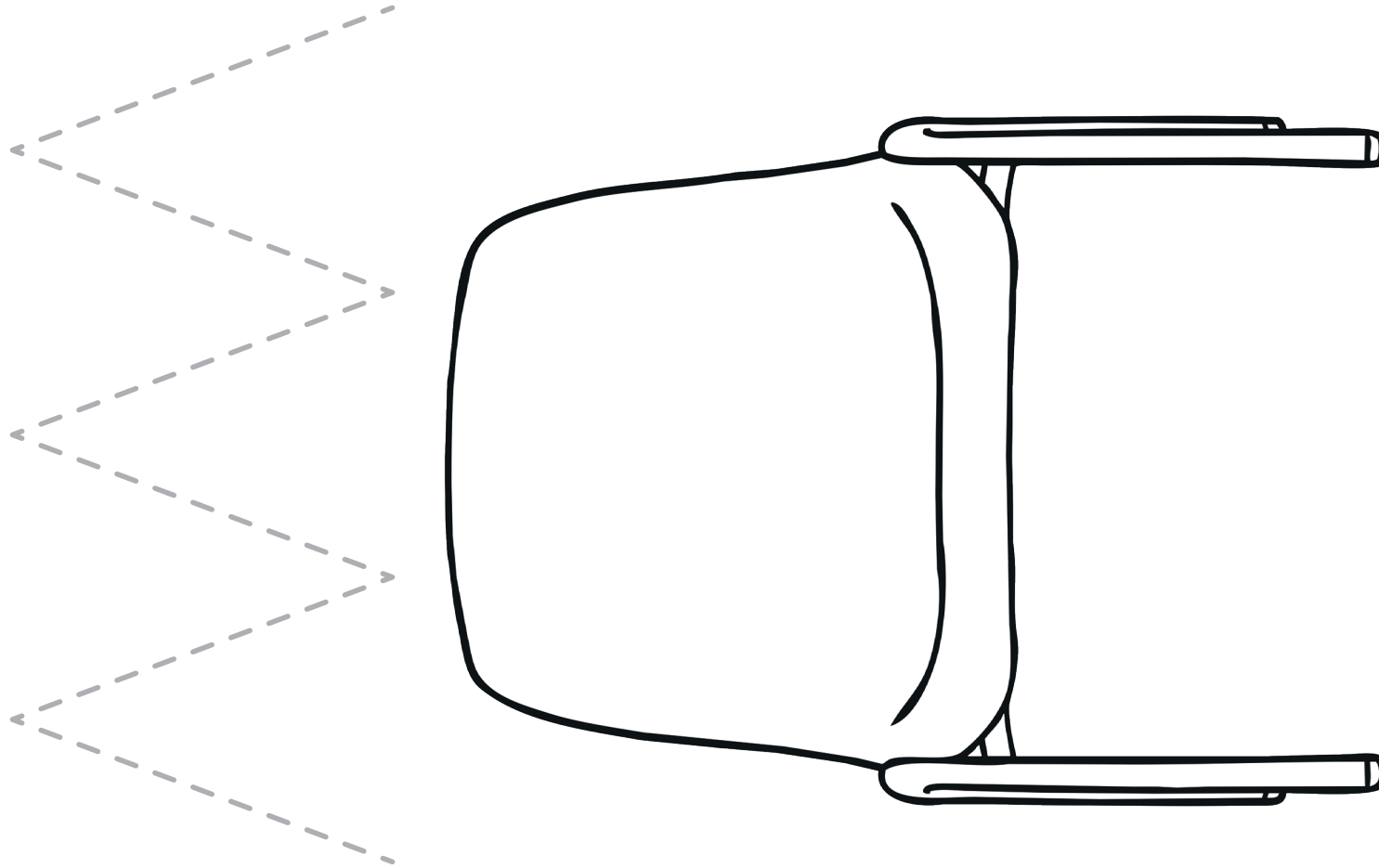

# Ćwiczymy umiejętności grafomotoryki - Złotowłosa i trzy misie

Aż do teraz Złotowłosa była zmęczona, więc poszła do góry, do łóżka.

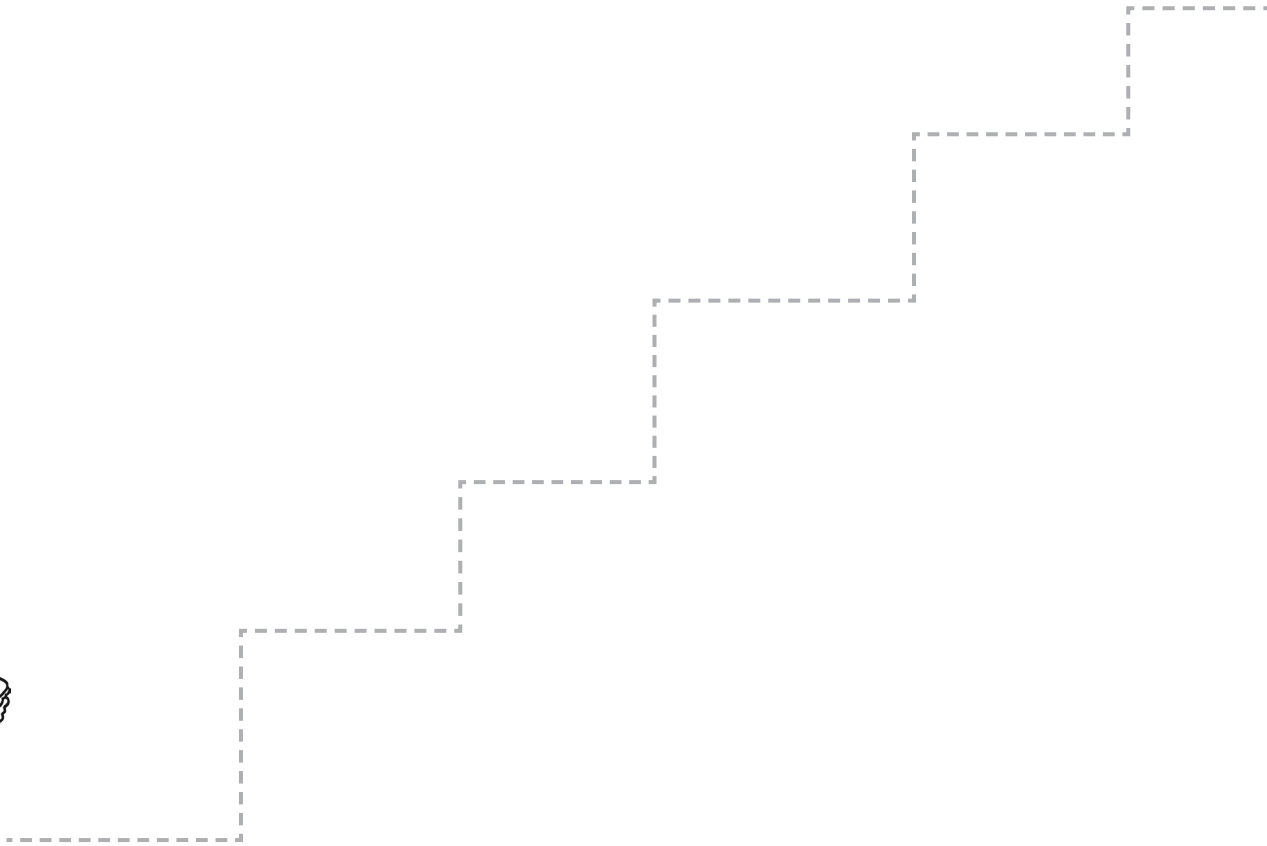
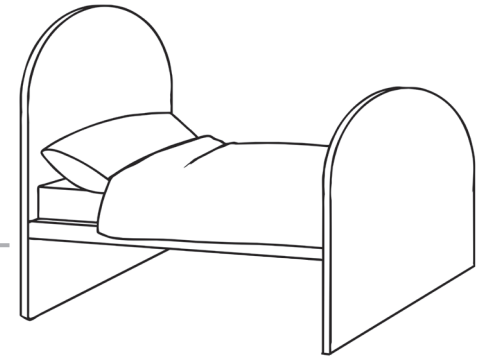

# Ćwiczymy umiejętności grafomotoryki - Złotowłosa i trzy misie

Położyła się do dużego łóżka. „Jest zbyt twarde!”, powiedziała.

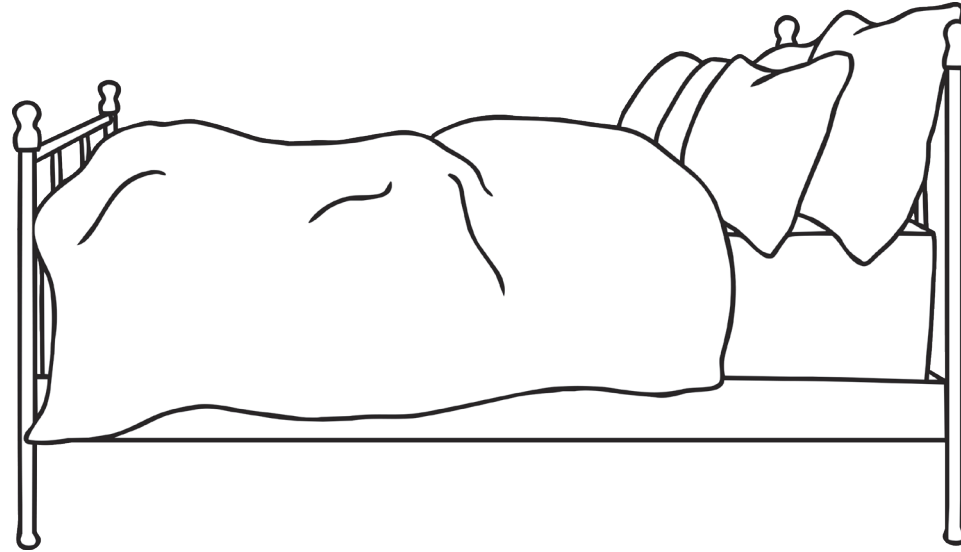

Four horizontal dashed lines for handwriting practice, spanning the width of the page.



# Ćwiczymy umiejętności grafomotoryki - Złotowłosa i trzy misie

Położyła się do średniego łóżka. „Jest zbyt miękkie!”, wykrzyczała.

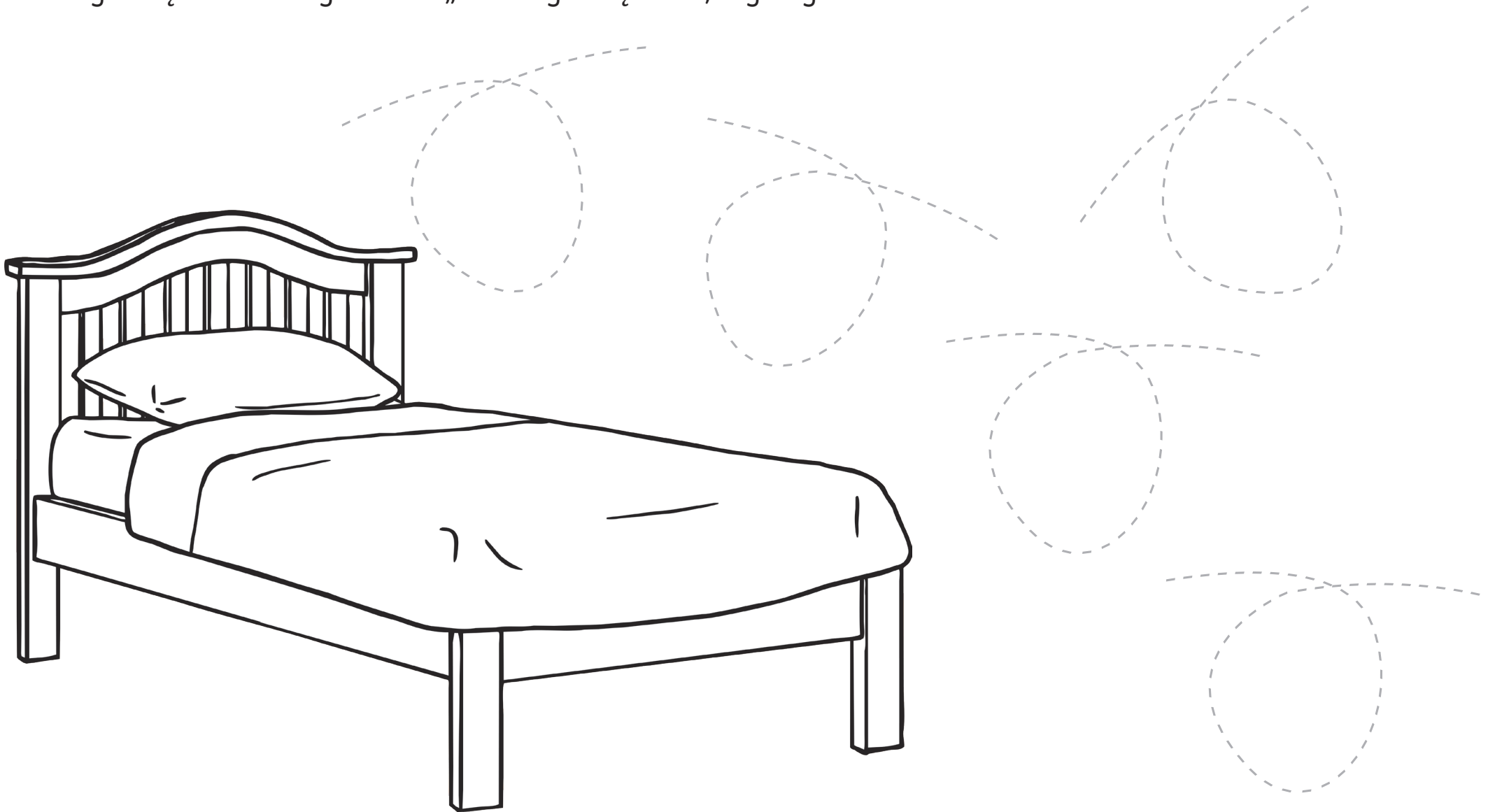

# Ćwiczymy umiejętności grafomotoryki - Złotowłosa i trzy misie

Później, poszła do małego łóżeczka. „To jest najwygodniejsze!”, oznajmiła Złotowłosa i zasnęła.

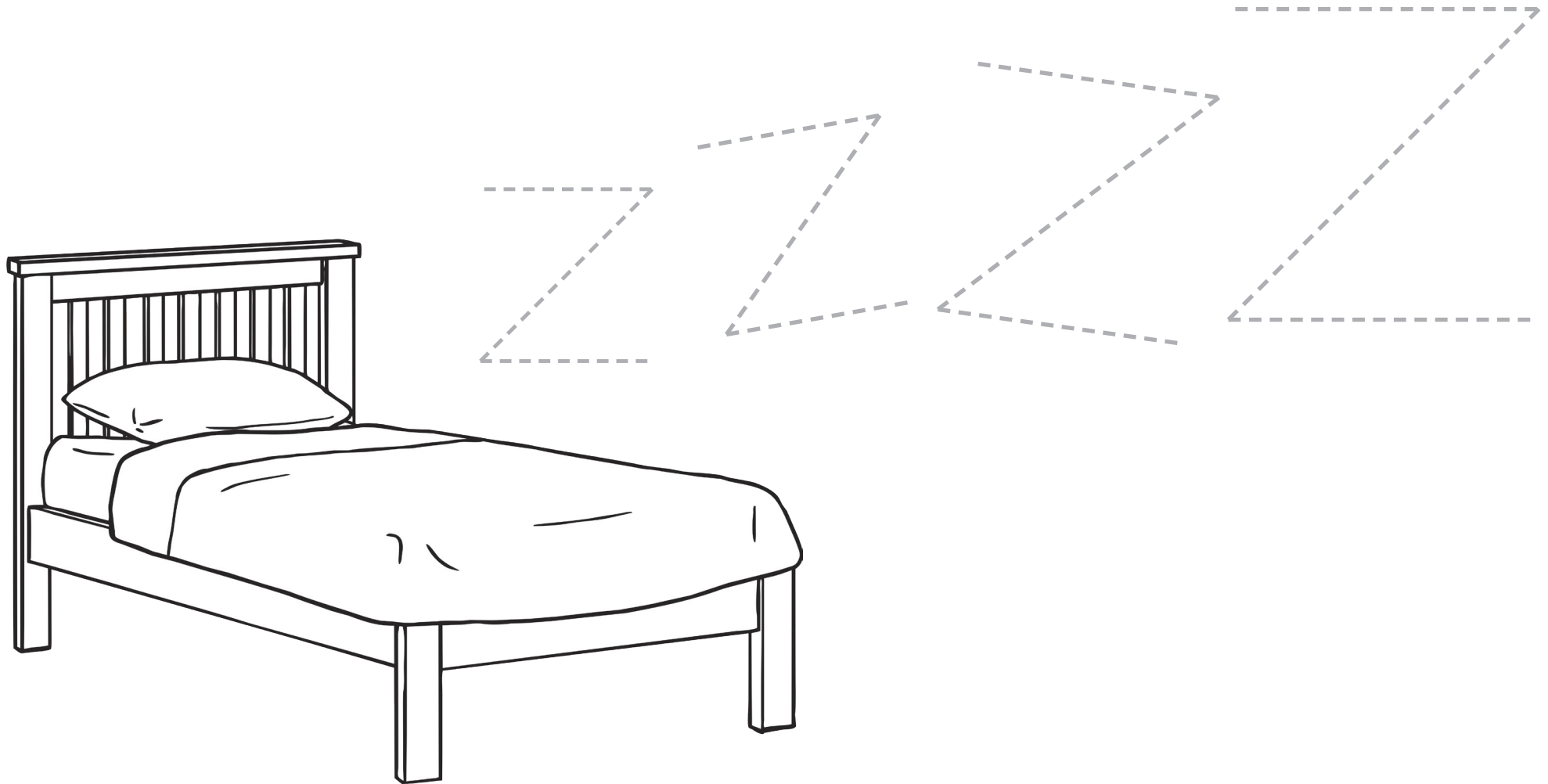

# Ćwiczymy umiejętności grafomotoryki - Złotowłosa i trzy misie

Podczas gdy dziewczynka spała, trzy misie wróciły do domu.

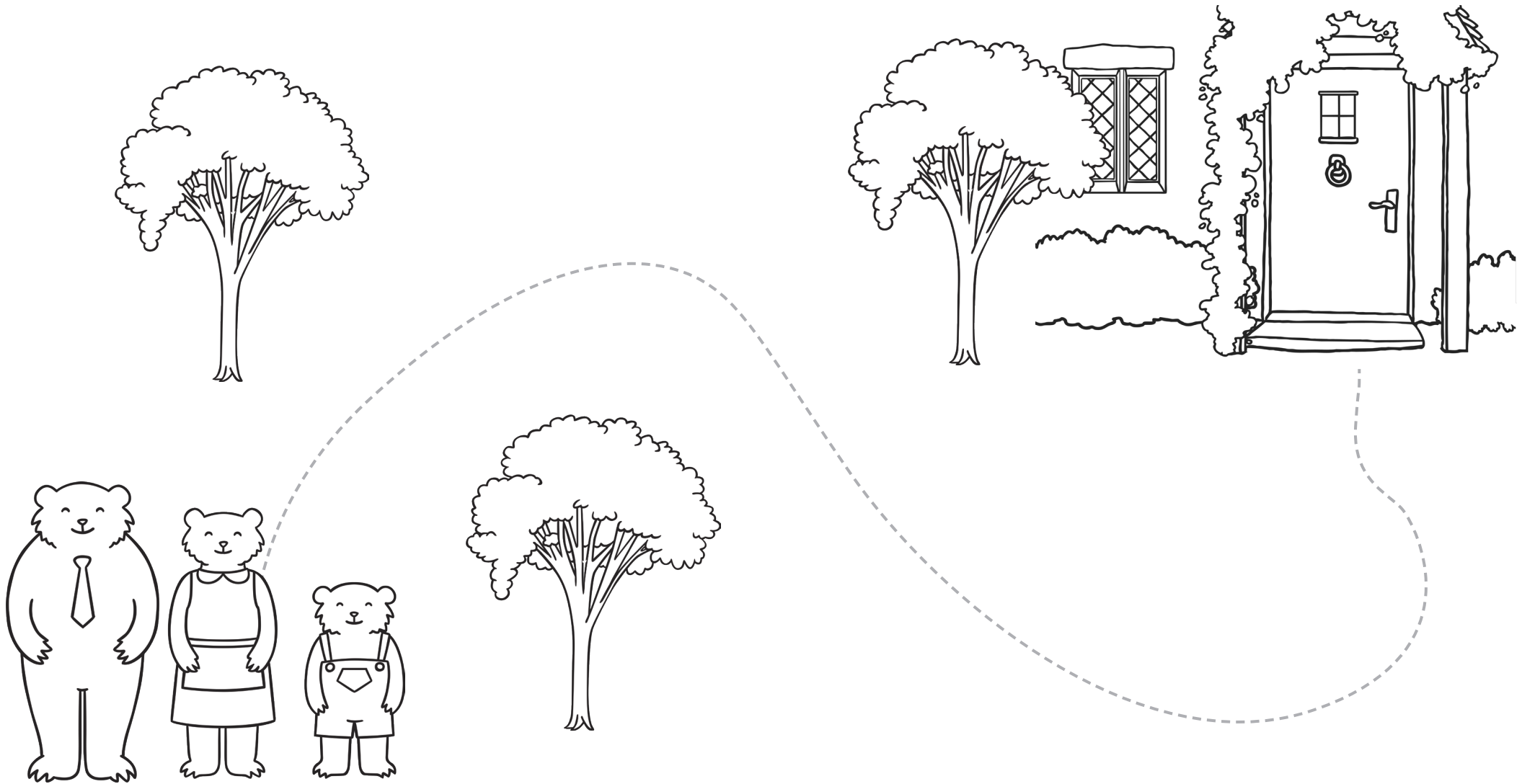

# Ćwiczymy umiejętności grafomotoryki - Złotowłosa i trzy misie

„Ktoś jadł moją owsiankę!”, zawarczał Tata Miś. „Ktoś jadł moją owsiankę!”, powiedziała Mama Miś. „Ktoś zjadł moją owsiankę!”, powiedział mały Miś.

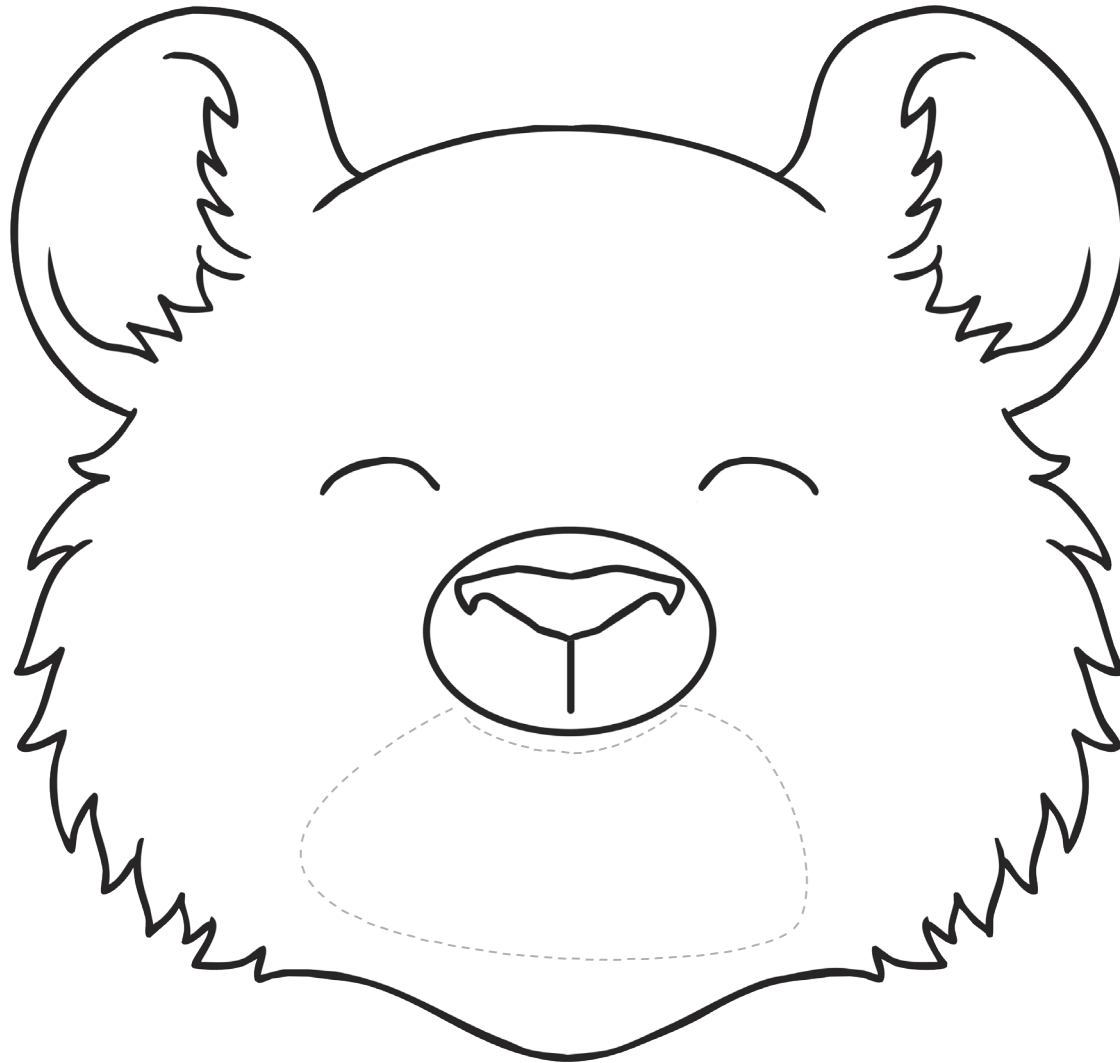

# Ćwiczymy umiejętności grafomotoryki - Złotowłosa i trzy misie

„Ktoś siedział w moim fotelu!”, powiedział Tata Miś. „Ktoś siedział na moim krześle!”, oznajmiła Mama Miś.  
„Ktoś siedział na moim krześle i je zepsuł!”, płakał mały Miś.

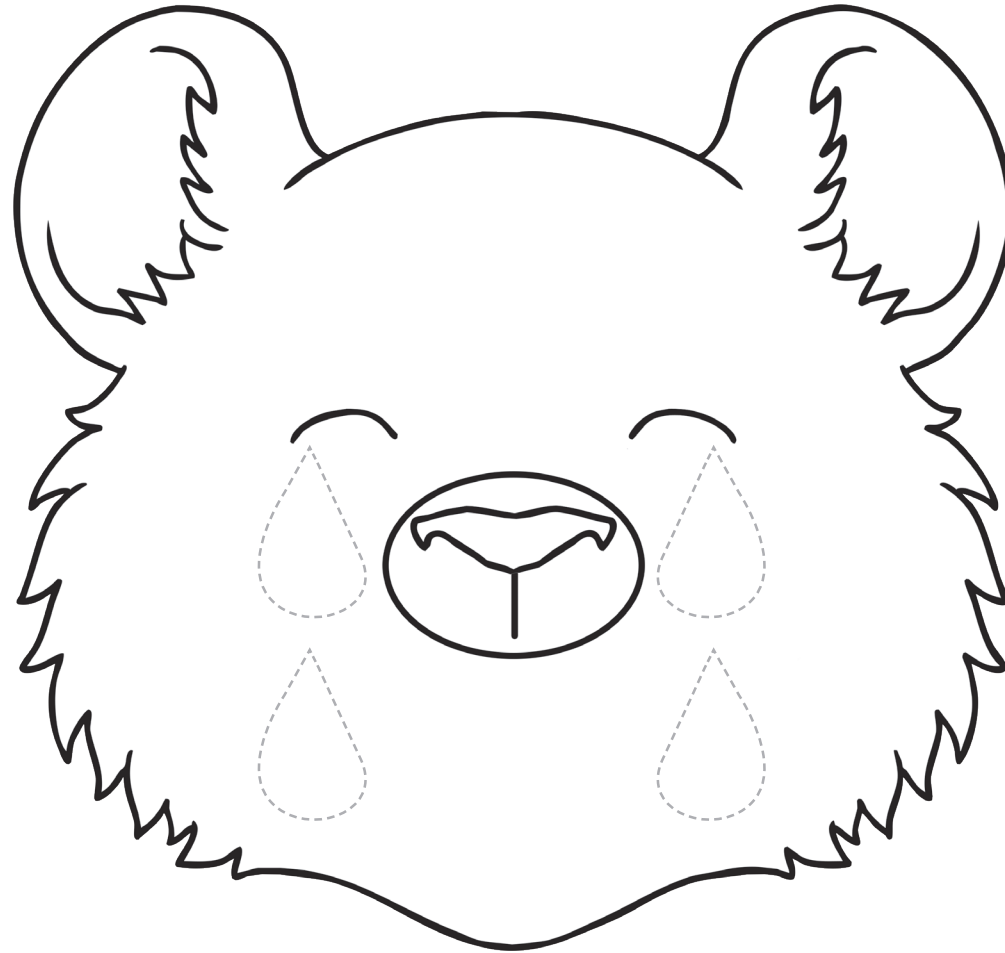

# Ćwiczymy umiejętności grafomotoryki - Złotowłosa i trzy misie

Kiedy dotarli do sypialni, zauważyli, że ktoś leżał na ich łóżkach i nadal tam spał! W tym momencie, Złotowłosa wstała i zaczęła wołać o pomoc!

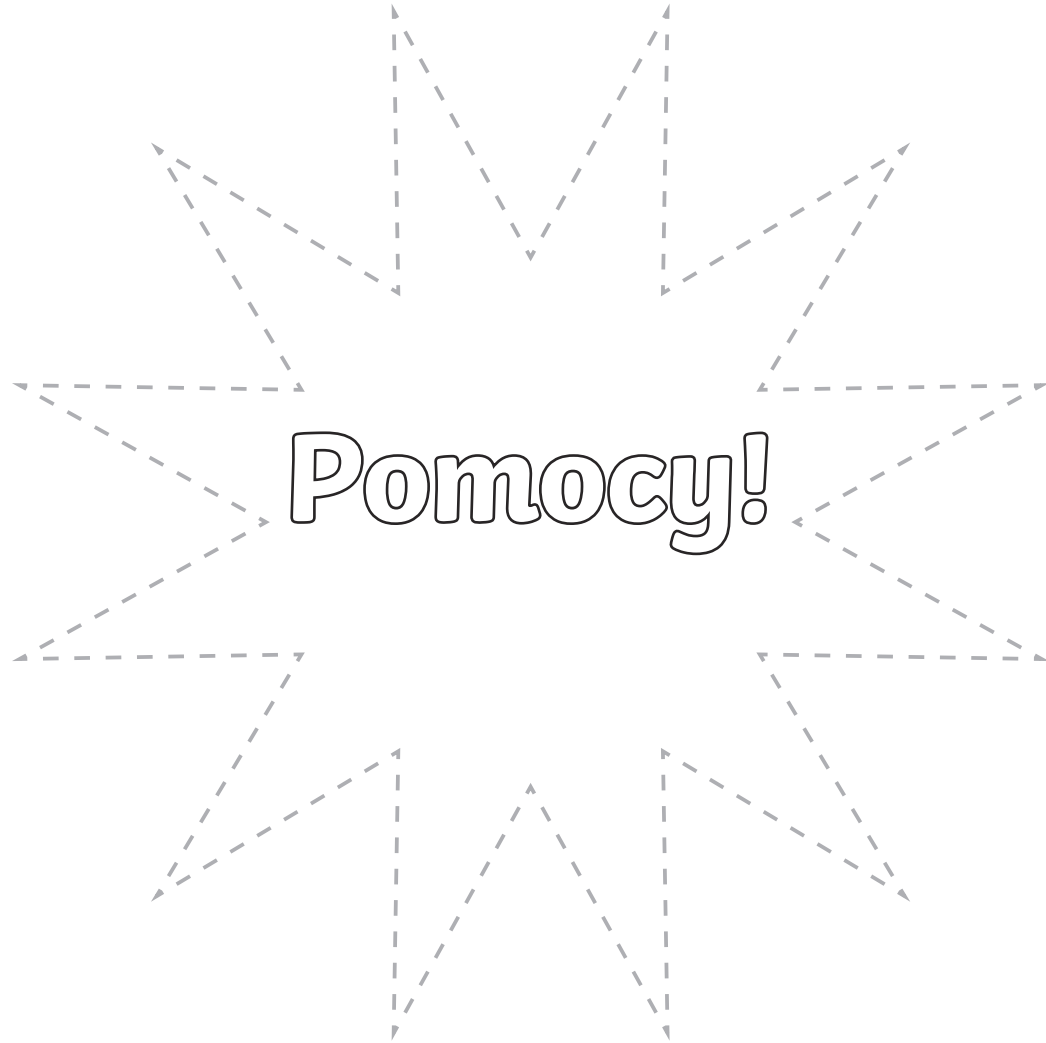

# Ćwiczymy umiejętności grafomotoryki - Złotowłosa i trzy misie

Złotowłosa biegła przez las i nigdy więcej tam nie powróciła.

