

UCZEŃ PRZERÓŚŁ MISTRZA

metoda projektu w edukacji wczesnoszkolnej

CZY WIESZ, CO JESZ?

karty pracy

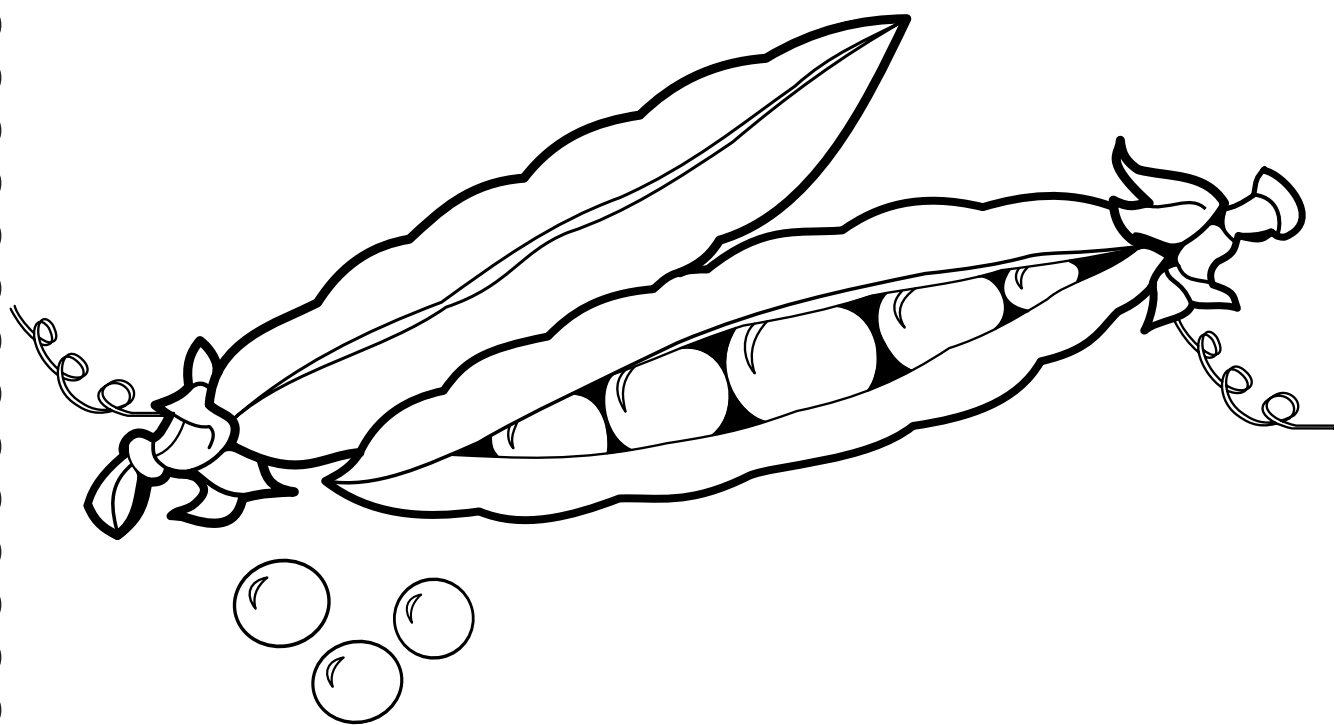

Projekt współfinansowany ze środków Unii Europejskiej w ramach Europejskiego Funduszu Społecznego.



KAPITAŁ LUDZKI
NARODOWA STRATEGIA SPÓJNOŚCI



**UCZEŃ
PRZERÓŚŁ
MISTRZA**

UNIA EUROPEJSKA
EUROPEJSKI
FUNDUSZ SPOŁECZNY





1. Narysuj narządy zmysłów, dzięki którym poznajemy świat. Jeśli potrafisz napisz ich nazwy.

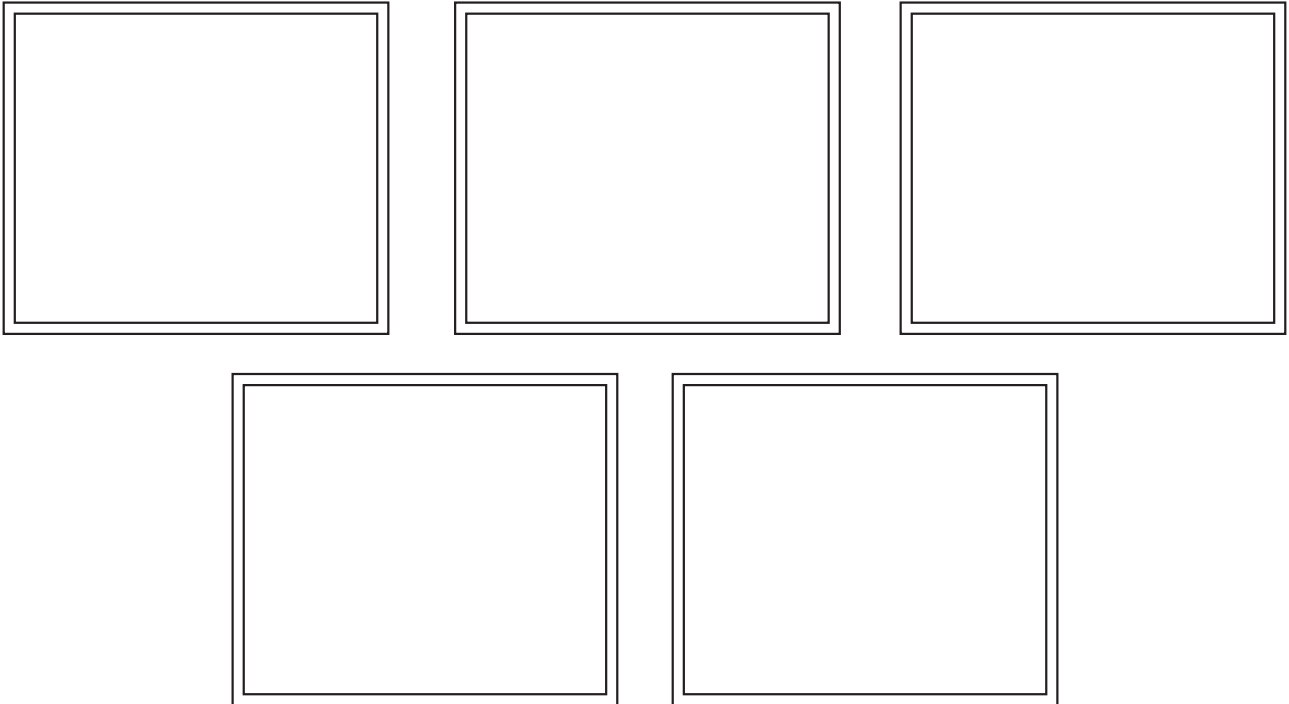

2. Których narządów zmysłów używasz podczas jedzenia? Pokoloruj odpowiednie obrazki.

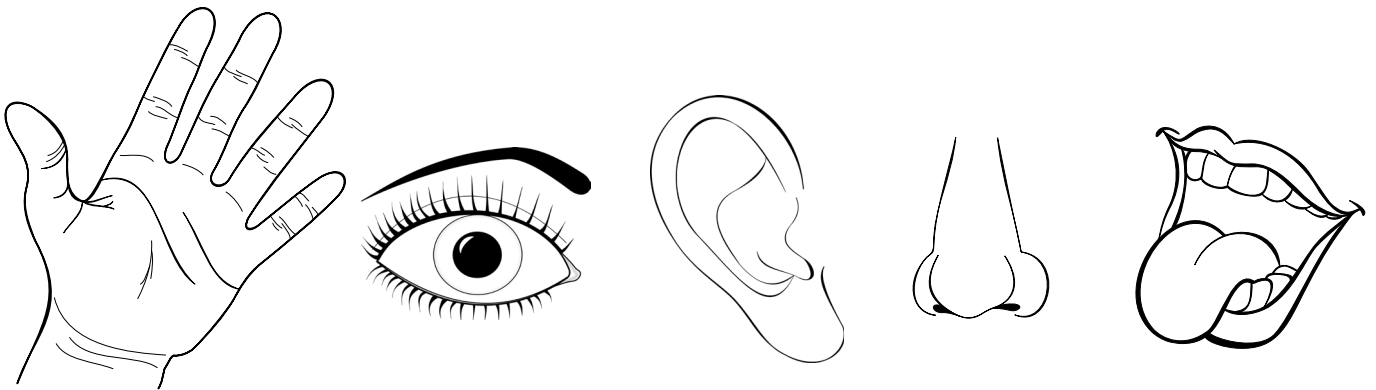

3. Których narządów zmysłów używasz podczas czytania książek? Pokoloruj odpowiednie obrazki.

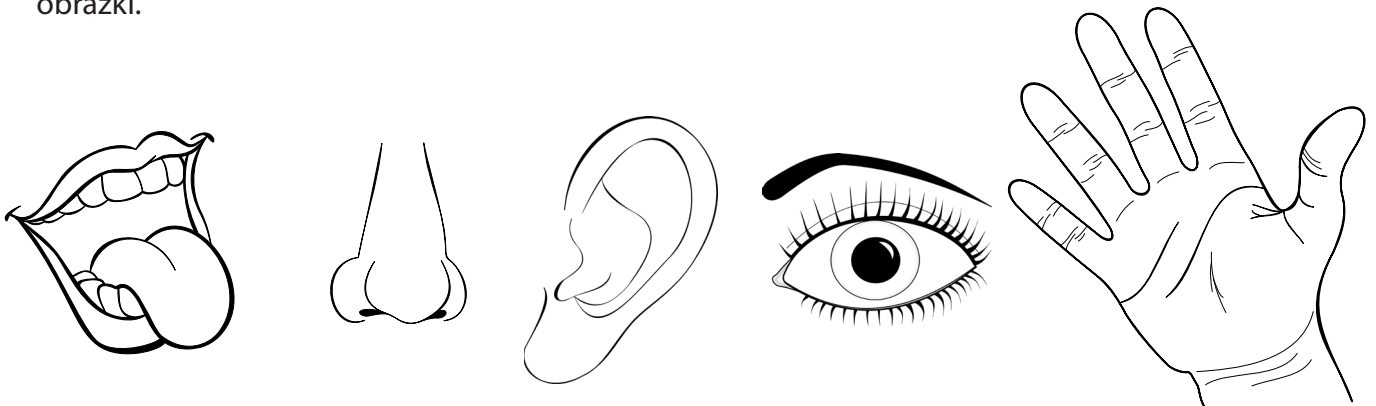

Projekt współfinansowany ze środków Unii Europejskiej w ramach Europejskiego Funduszu Społecznego.



KARTA NR 2

czy wiesz, co jesz? 

1. **Otocz warzywa zieloną pętlą, a owoce pomarańczową.** Narysuj tyle kropek, ile jest warzyw.
Narysuj tyle kresek, ile jest owoców. Jeśli potrafisz, zapisz cyfrą ile jest warzyw, a ile owoców.

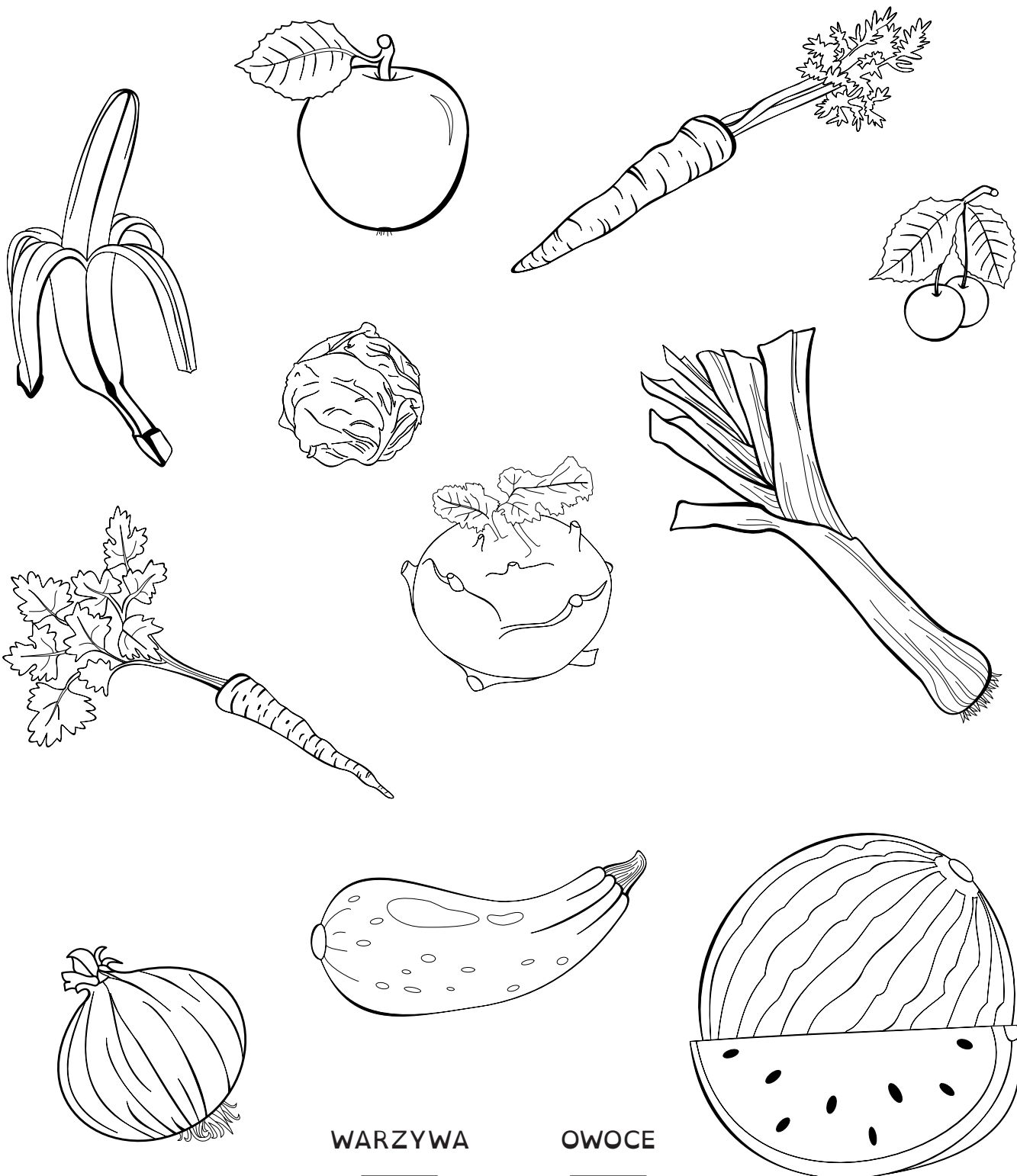

WARZYWA

OWOCE

Projekt współfinansowany ze środków Unii Europejskiej w ramach Europejskiego Funduszu Społecznego.



KAPITAŁ LUDZKI
NARODOWA STRATEGIA SPÓJNOŚCI



UCZEŃ
PRZERÓŚL
MISTRZA

UNIA EUROPEJSKA
EUROPEJSKI
FUNDUSZ SPOŁECZNY





KARTA NR 3

czy wiesz, co jesz? 

1. Wpisz w okienko nazwę witaminy (A,B,C), którą zawiera ten produkt.

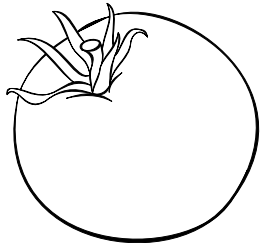
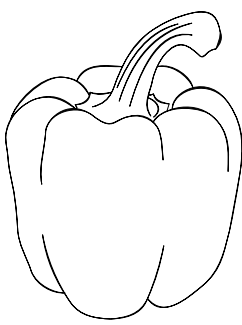
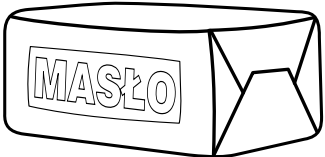
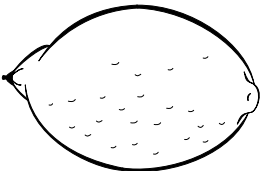
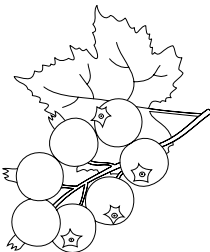
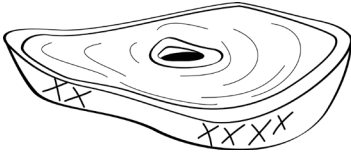
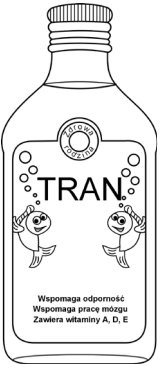
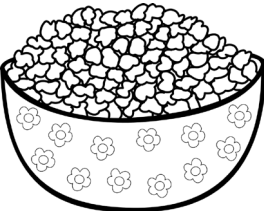
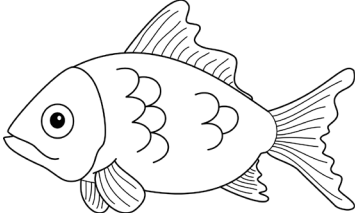
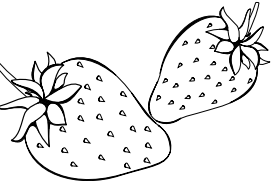
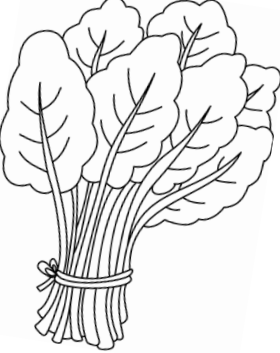
2. Pokoloruj obrazki produktów, które najbardziej lubisz.

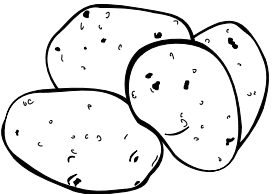
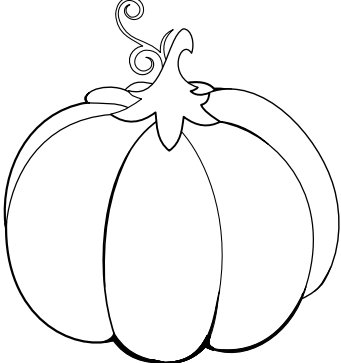
	<input type="checkbox"/>		<input type="checkbox"/>		<input type="checkbox"/>
	<input type="checkbox"/>		<input type="checkbox"/>		<input type="checkbox"/>
	<input type="checkbox"/>		<input type="checkbox"/>		<input type="checkbox"/>
	<input type="checkbox"/>		<input type="checkbox"/>		<input type="checkbox"/>
	<input type="checkbox"/>		<input type="checkbox"/>		<input type="checkbox"/>

Projekt współfinansowany ze środków Unii Europejskiej w ramach Europejskiego Funduszu Społecznego.



KAPITAŁ LUDZKI
NARODOWA STRATEGIA SPÓJNOŚCI









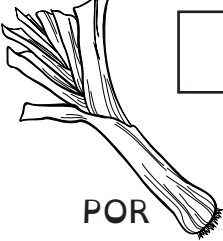

UNIA EUROPEJSKA
EUROPEJSKI
FUNDUSZ SPOŁECZNY

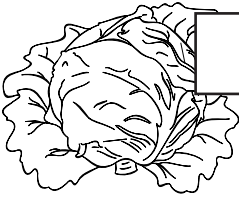

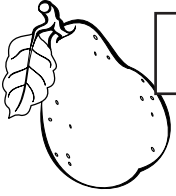
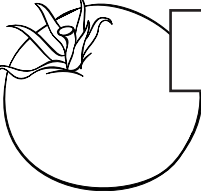

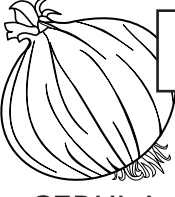
1. Z warzyw i owoców, które najchętniej jesz wykonaj projekt **WARZYWNO – OWOCOWEJ KUKIEŁKI**. Pokoloruj tylko te warzywa i owoce, które potrzebujesz do wykonania projektu. W tabeli poniżej zaznacz kropkami lub cyfrą ile warzyw i owoców potrzebujesz.

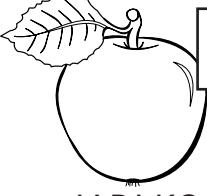
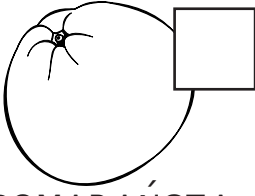
 <input data-bbox="339 416 426 501" type="checkbox"/> POR	 <input data-bbox="675 416 761 501" type="checkbox"/> PIETRUSZKA
 <input data-bbox="339 669 426 754" type="checkbox"/> BROKUŁ	 <input data-bbox="675 669 761 754" type="checkbox"/> KAPUSTA
 <input data-bbox="339 925 426 1010" type="checkbox"/> ŚLIWKA	 <input data-bbox="675 925 761 1010" type="checkbox"/> GRUSZKA
 <input data-bbox="339 1178 426 1263" type="checkbox"/> POMIDOR	 <input data-bbox="675 1178 761 1263" type="checkbox"/> MARCHEWKA
 <input data-bbox="339 1431 426 1516" type="checkbox"/> CEBULA	 <input data-bbox="675 1431 761 1516" type="checkbox"/> KALAFIOR
 <input data-bbox="339 1684 426 1769" type="checkbox"/> JABŁKO	 <input data-bbox="675 1684 761 1769" type="checkbox"/> POMARAŃCZA

MOJA KUKIEŁKA

Projekt współfinansowany ze środków Unii Europejskiej w ramach Europejskiego Funduszu Społecznego.



KAPITAŁ LUDZKI
NARODOWA STRATEGIA SPÓJNOŚCI



UCZEŃ
PRZERÓŚL
MISTRZA

UNIA EUROPEJSKA
EUROPEJSKI
FUNDUSZ SPOŁECZNY



KARTA NR 5

czy wiesz, co jesz? 

1. Narysuj wybraną witaminę przypisując jej cechy ludzkie.



Projekt współfinansowany ze środków Unii Europejskiej w ramach Europejskiego Funduszu Społecznego.



KAPITAŁ LUDZKI
NARODOWA STRATEGIA SPÓJNOŚCI



UNIA EUROPEJSKA
EUROPEJSKI
FUNDUSZ SPOŁECZNY





KARTA NR 6

czy wiesz, co jesz??



1. To wizytówka dla twojej kukielki. Wpisz swoje imię w ramce. Pokoloruj ją według własnego pomysłu.

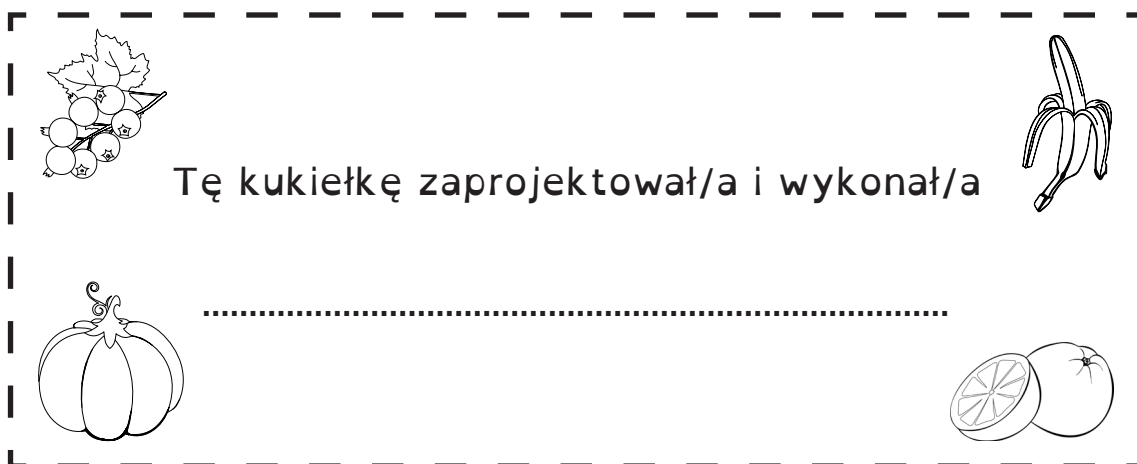

2. Uzupełnij, a następnie wytnij i pokoloruj zaproszenie.



Projekt współfinansowany ze środków Unii Europejskiej w ramach Europejskiego Funduszu Społecznego.



KAPITAŁ LUDZKI
NARODOWA STRATEGIA SPÓJNOŚCI



UNIA EUROPEJSKA
EUROPEJSKI
FUNDUSZ SPOŁECZNY



KARTA NR 7

czy wiesz, co jesz?



1. Którego sprzętu należało użyć, aby wykonać tę potrawę? Połącz w pary.

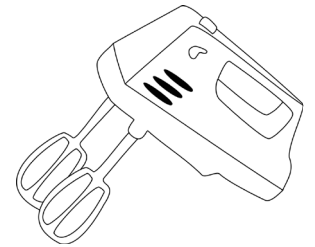
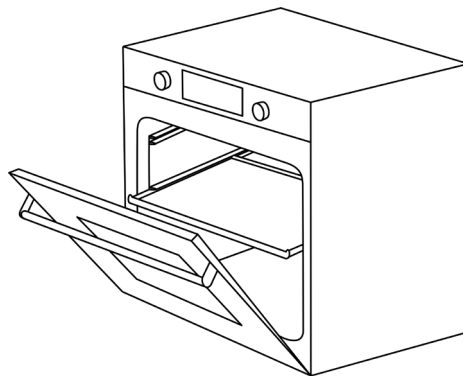
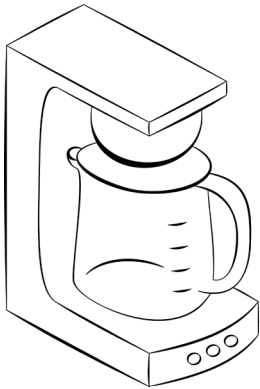
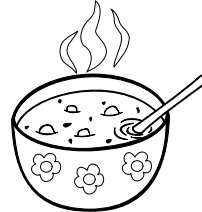
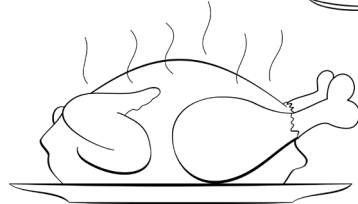
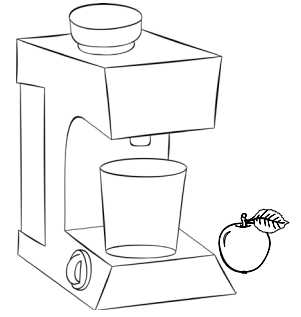
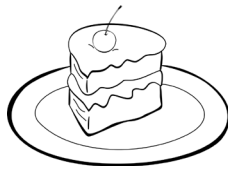
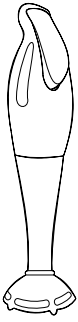

2. Wybierz te owoce, z których chcesz zrobić sałatkę. Pokoloruj je i połącz strzałką z rysunkiem miski. W okienku, jeśli potrafisz zapisz cyfrą, ile owoców wykorzystasz do sałatki.

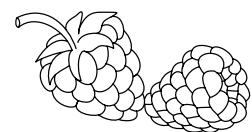
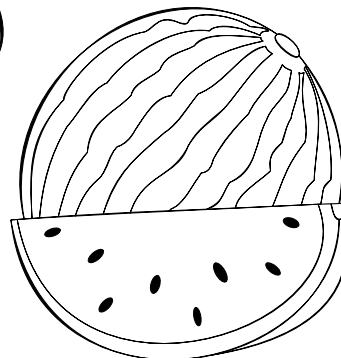
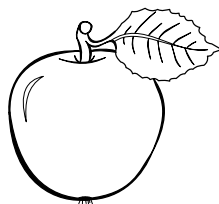
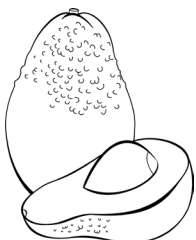
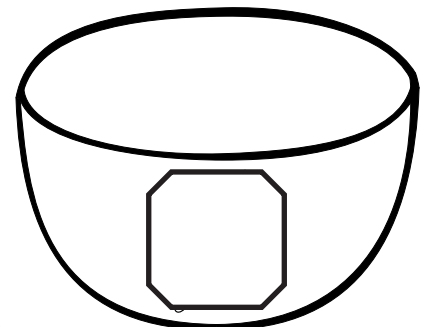
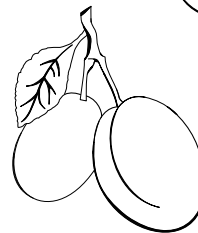
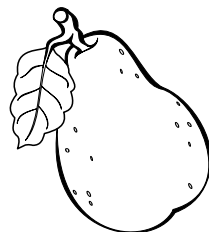
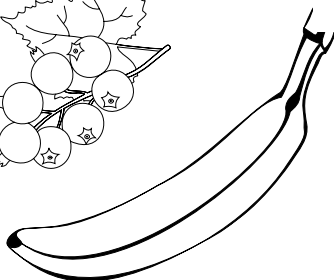
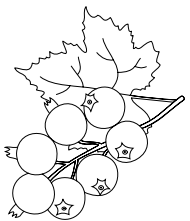
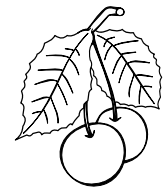
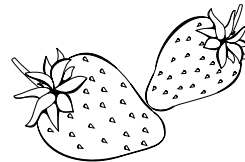
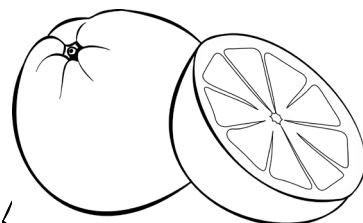
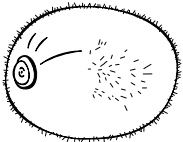

Projekt współfinansowany ze środków Unii Europejskiej w ramach Europejskiego Funduszu Społecznego.



KAPITAŁ LUDZKI
NARODOWA STRATEGIA SPÓJNOŚCI

UNIA EUROPEJSKA
EUROPEJSKI
FUNDUSZ SPOŁECZNY



KARTA NR 8

czy wiesz, co jesz?



1. Zakończyliśmy prace z naszym pierwszym projektem! Podobało Ci się? Oceń swoją pracę i zaangażowanie. Wstaw odpowiednią liczbę punktów. Punkty zapisz cyfrą lub narysuj odpowiednią liczbę kropek. Pokoloruj pole z zadaniem, które najbardziej Ci się podobało.

DZIAŁANIA	PUNKTY OD 1 DO 3
Samodzielne zdobywanie informacji.	
Wykonanie kukielki warzywnej według projektu.	
Aktywność w czasie wizyty eksperta.	
Wykonanie albumu.	
Zastosowanie zdobytych informacji w zadaniach.	
Wykonanie pracy plastycznej.	
Wykonanie kanapek.	
Przygotowanie wystawy i przebieg prezentacji.	

Projekt współfinansowany ze środków Unii Europejskiej w ramach Europejskiego Funduszu Społecznego.



KAPITAŁ LUDZKI
NARODOWA STRATEGIA SPÓJNOŚCI



UNIA EUROPEJSKA
EUROPEJSKI
FUNDUSZ SPOŁECZNY

